

*Édition 30*



# *Carpe d'EJIM*

*Journal étudiant*

*Septembre 2023*

# Carpe d'ÉIM

1<sup>re</sup> édition 2023 - 2024

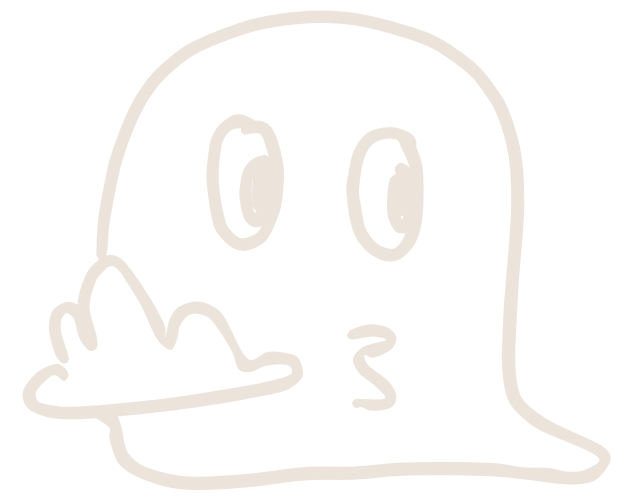

## **Opinions - nos voix s'ajoutent au brouhaha**

C'en est presque drôle

## **Critiquer et lire**

Florilège d'une lectrice passionnée 2.0

Suggestions de lecture

## **Adolescents - une espèce à part entière**

Conseils pour réussir sa première année de secondaire!

Conseils et astuces 1 : l'organisation scolaire

## **Maîtres de la plume**

Lorient – chapeaux

Lourdeur

## **Pause-café**

Entrevue avec M. Filion

Sudoku

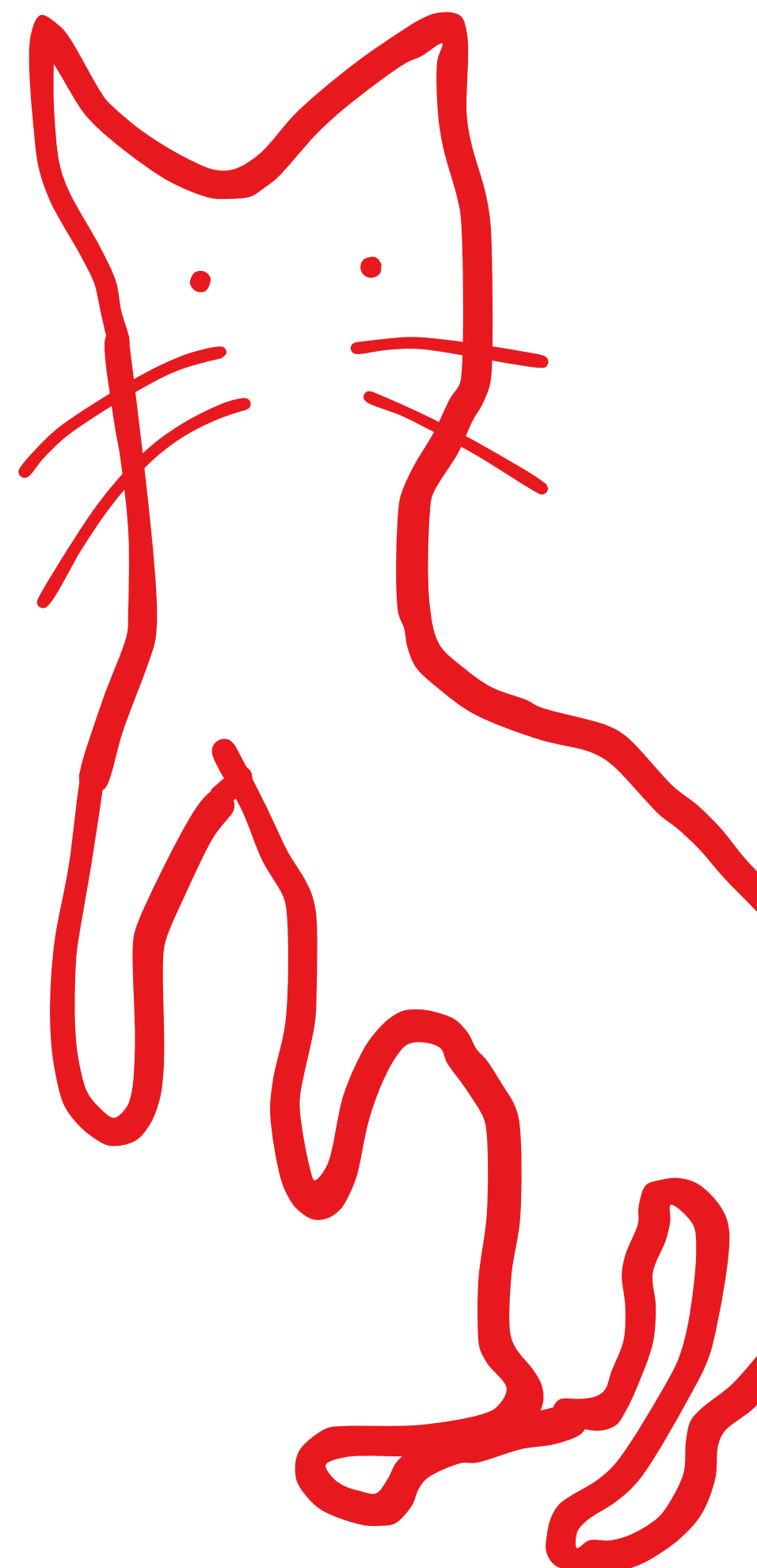
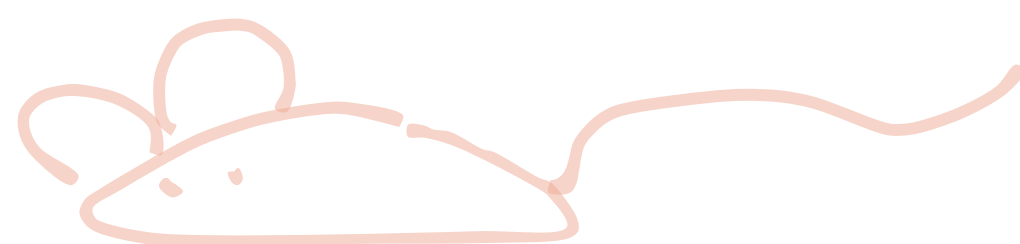
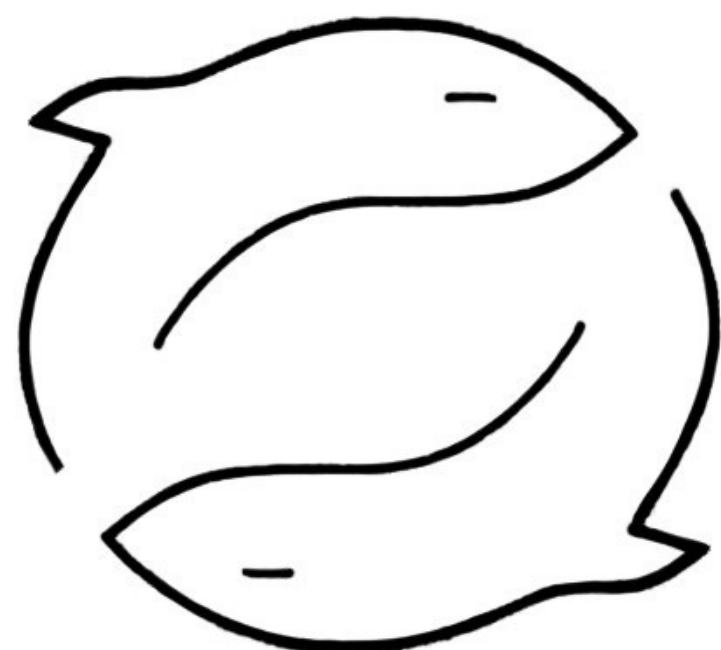



## Mot de la rédaction



Chers lecteurs/lectrices du Carpe d'ÉIM,

C'est le temps de l'année où les activités parascolaires commencent et les premiers projets sont assignés. Nous voilà repartis pour une nouvelle année scolaire de travail, d'études et d'encore plus d'études. Pour vous aider à persévérer sous ce véritable déluge de temps verbaux, de formules mathématiques et de nouveaux concepts, votre journal adoré vous apporte un assortiment d'astuces pour s'organiser et de recommandations de lecture. Histoire de vous aider à vous changer les idées, nous vous apportons également notre mélange habituel d'opinions et de fiction.

À ne pas manquer ce mois-ci : une entrevue avec M. Filion, notre distributeur de « happy time » favori !

Tout au long de l'année, nous vous réservons une panoplie de surprises agréables : le meilleur de l'art et de la pensée de notre école qui s'exprime, car nous sommes d'abord et avant tout une plateforme pour l'expression des élèves de l'ÉIM, formée pour vous et par vous. Au nom de toute l'équipe du Carpe d'ÉIM 2023-2024, nous vous souhaitons une excellente année pleine d'épanouissement et de réussites.



**Bon retour et  
bonne lecture !**

# C'en est presque drôle.

**Mayssane Boumaza Nahla**

Vraiment ? J'aurais pu m'offusquer sur le vol de vélos à Montréal, dépeindre les tristes ravages des feux de forêts qui ont touché de nombreux pays (dont le mien), voire parler de saut en parachute et de ce qui y est rattaché, mais il a fallu qu'une autre polémique ressorte. Encore. Eh bien sachez que je ne me fatigue pas, chers lecteurs. C'est parti !

Le 27 août 2023, le ministre français de l'Éducation nationale et de la Jeunesse française, Gabriel Attal, fait la déclaration qui suit : les longues robes, dites « abaya », n'ont pas leur place à l'école. Lorsque que j'ai entendu -ou lu- la nouvelle, j'ai trouvé l'affaire presque drôle, étrangement rigolote.

Je ne vous apprendrais rien si je vous disais que certains gouvernements interdisent les signes religieux identitaires, sous la bannière d'un État laïque (j'ai d'ailleurs du mal à comprendre que l'interdiction peut aussi peser sur de simples étudiant(e)s fréquentant les institutions éducatives, eh bien... pour s'instruire !).

Je disais donc abaya. Un accoutrement musulman qui éprouve nos écoles et qui brime le choix qu'a fait une nation, celle de l'apparente neutralité spirituelle. Il est donc tout à fait naturel de « faire bloc » et d'être ferme dans notre réponse : « ces tenues n'ont pas leur place dans ce contexte ». Ça paraît logique, une loi, une réponse ! Eh bien pas tout à fait, chers lecteurs, pas tout à fait ! Et c'est ça qui, comme je le disais, m'a fait presque rire.



Pas tout à fait... Un vêtement religieux. Tenez, en voici la définition : « Longue robe, portée par quelques femmes du Moyen Orient et des pays du Maghreb ». Puisant ses origines dans le désert des bédouines, l'habit vogue même à travers l'histoire pour rester culturel. Alors, cher ministre, ce n'est pas parce que des Norvégiens portent le Kesa qu'ils sont forcément bouddhistes.

Encore là, c'est presque cocasse, un homme d'état fait une déclaration mal avisée. Or, ce que je trouve intenable, mais vraiment, ridicule, c'est les propos de certains journalistes de chaînes télévisées. Veuillez m'excuser, mais, oui, ces propos sont quasi enfantins à mes yeux. Comprenez-le ! Des animateurs télé d'une chaîne de nouvelle nationale, qui, devant un public de 5 à 100 ans et plus, utilisent le titre de l'uniforme, la solution anti-abaya? pour un échange sur le sujet, ne vous surprennent pas ? Nous portons notre uniforme par respect des règles, pour l'équité sociale, pour l'unité de la population des élèves, et on vient me dire que « Non ! Proposons les uniformes pour contrer le phénomène de la diversité culturelle et de l'affirmation de soi ! ».

Enfin presque, car il serait important d'énoncer un autre incident, encore plus enfantin. Un court entretien avec une adolescente et sa mère a été réalisé après son renvoi chez elle. Elle portait ce que son établissement qualifiait d'abaya (ce qui n'était pas le cas). On interroge alors, encore sous les yeux de nombreux téléspectateurs, la jeune femme pour savoir si elle portait ce vêtement pour « couvrir ses formes ». Là, c'était sérieux. Sérieusement une excellente mauvaise farce. Messieurs, il y a, pour commencer, plusieurs soucis à votre question. Le premier: pouvons-nous comprendre le lien qu'il y a entre le problème relevé par cette famille et votre question, répétée d'ailleurs à plusieurs reprises ? Le deuxième: vous êtes journalistes, messieurs, mais cela veut-il dire que vous pouvez poser une

question d'une manière, disons-le, aussi indiscreète ? Le troisième (question d'intérêt général): qu'est-ce que ça peut bien vous faire que je veuille porter cet habit pour « cacher mes formes », ne pas arriver en retard à l'école ou répondre à un besoin obsessionnel de mettre du bleu ce jour-là ? Telle est la question...

Alors oui, Monsieur Attal, les écoles en France (comme ailleurs dans le monde) sont testées. Testées par la déscolarisation, la violence, le manque d'enseignants, les problèmes de santé mentale et chez le personnel et chez les étudiants. Et ça, ce n'est pas à prendre sur un ton de plaisanterie légère et conviviale. Mais elles ne sont et ne seront surement pas menacées par la bigarrure de nos personnes, de nos histoires. Là, est la différence.

## Florilège d'une lectrice passionnée 2.0

### La dame de cœur

Tout en un: le rythme, la puissance, la poésie...

**«Le bateau s'appelle *le Bonheur*. C'est peint en jaune à l'arrière.»**

*Alma*, de Timothée de Fombelle

Une trilogie (le dernier tome ne devrait vraiment plus tarder)

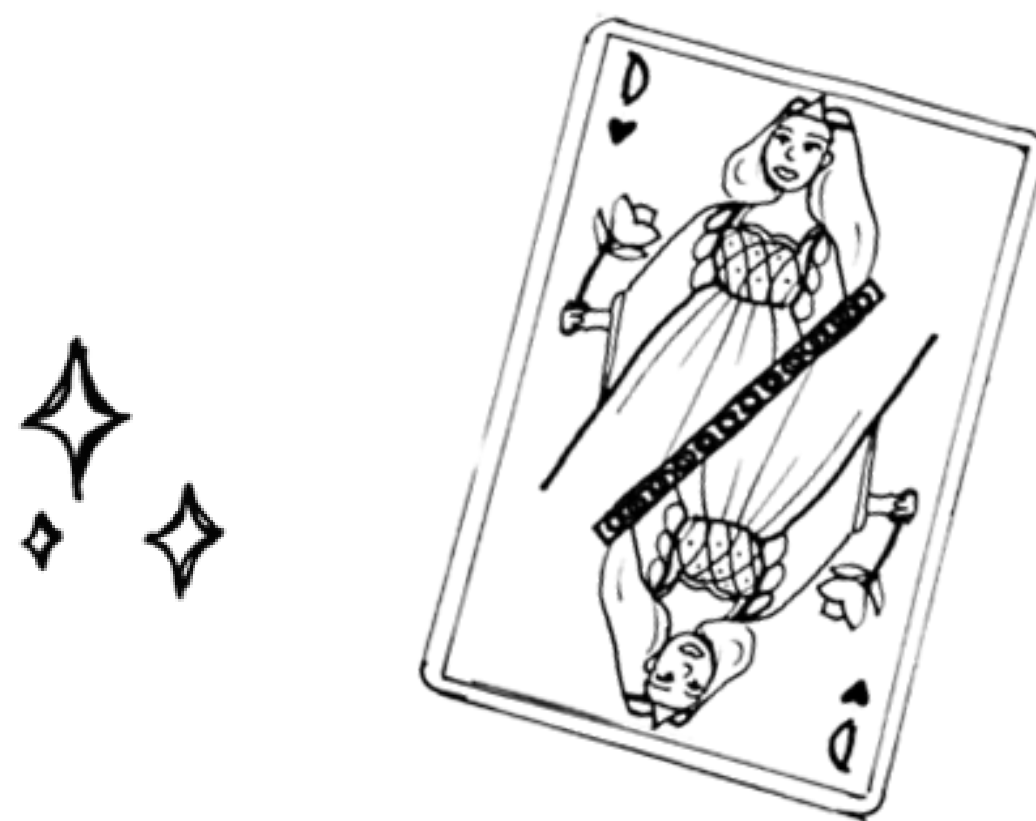

La critique semble voir *Alma* comme une histoire sur l'esclavage, moi je vois *Alma* comme une histoire sur la liberté. C'est un chassé-croisé comme seul Fombelle en orchestre: vous allez le haïr, vous allez l'admirer, tant il est impitoyable. Les personnages, vous les trouverez adorables – sachant que vous pourrez tous les maudire, modérément.

Parce que... vous allez lire *Alma*, n'est-ce pas ?

\* Comme vous vous êtes décidé(e) à découvrir la plume de Fombelle, la dame de cœur vous doit des petites pistes.

piste 1... *Tobie Lolness*: une dilogie, dont ses propres personnages disent que «C'est beau.»  
*Vango*: une urgence ; une fois ouvert, il vous faudra persévérer, puis vous ne voudrez plus le lâcher...  
*Le livre de Perle*: un cocktail guimauves-fée-guerre mondiale.

piste 2... Voyons! Ne suivez pas seulement les pistes... Allez faire vos propres découvertes et vous m'en direz des nouvelles ☺



## Suggestions de lecture

### Rajmika Rakshit

La rentrée signifie le retour aux livres, peu importe la cause de ce retour. Peut-être est-ce pour un projet de lecture en classe ou simplement pour des raisons récréatives, quelle que soit la raison, pour ceux et celles qui n'ont pas eu le temps de lire durant l'été, une reprise de cette routine va s'avérer passionnante, du moins je l'espère !

Alors voici quelques livres dont j'ai raffolé au cours des derniers mois, et j'espère de tout mon cœur que vous allez les adorer, à votre tour, également.

### Mrs. Dalloway - Virginia Woolf

Dans ce roman de l'écrivaine moderniste Virginia Woolf (1882-1941), la protagoniste Clarissa Dalloway s'apprête à organiser une fête un soir. Alors qu'elle se rappelle son mariage et ses relations amoureuses du passé, elle reçoit la visite de Peter Walsh, un ancien compagnon des jours précédant son mariage avec Richard Dalloway, son mari aimable. Il y a deux récits entrelacés dans le roman de Virginia Woolf. Dans le second, Peter Walsh rencontre un ami vétéran de la Première Guerre mondiale, secoué par ses expériences.

De là suit une série d'évènements intéressants, évoquant l'appréhension et surtout la confusion. Aussi mêlant soit ce roman, Mrs. Dalloway aborde une pléthore de thèmes, tels que la dépression (que Woolf avait subie durant l'écriture du livre), l'amour perdu, les regrets de la vie ainsi que l'éperdument et toute une gamme d'états mentaux ; ce que je trouve extrêmement pour en avance sur son temps. Virginia Woolf est l'emblème de la littérature contemporaine féministe de son époque, et elle nous a laissé un riche héritage littéraire, un coffre-fort culturel pour tous les écrivains de toutes les époques. Je la recommande fortement pour tous les passionnés de la littérature moderne.

### La Métamorphose - Franz Kafka

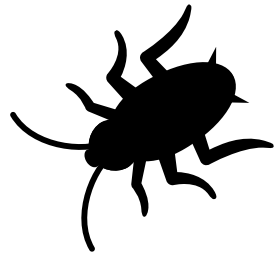

La métamorphose est un court roman écrit par Franz Kafka en 1912 et publié en 1915. Il s'agit d'une de ses œuvres les plus connues, avec son roman *Le Procès*, paru en 1925.

Ce grand écrivain existentialiste est connu pour ses livres «absurdes», mais ne vous y trompez pas, ses romans «absurdes» cachent des significations plus profondes, philosophiques et stimulantes ; les situations dans lesquelles sont écrits les livres ne sont que des interprétations figurées. Dans *La Métamorphose*, le protagoniste Gregor Samsa se réveille un matin, s'étant transformé en un monstrueux insecte. Inquiet d'être en retard pour son travail, plutôt que de son état, il s'enferme dans sa chambre pour éviter d'attirer l'attention de sa famille. De là suit une série d'évènements encore plus absurdes. Dans son livre, et dans la majorité de ses livres, Franz Kafka fait portrait de la nature humaine, la société et l'influence que l'économie et le

déclassement social ont sur nos vies. Ce livre est parfait pour les existentialistes qui abhorrent perdre du temps à lire un livre.

### Crime et Châtiment - Fyodor Dostoïevski

Fyodor Dostoïevski (1821-1881) est un des écrivains les plus réputés, maître incontesté sinon, de la littérature russe. Avec son écriture intrigante et moraliste, Dostoïevski captive ses lecteurs en les tenant en haleine jusqu'à la dernière page. *Crime et Châtiment*, paru en 1867, raconte l'histoire du jeune Raskolnikov, étudiant à l'université de Saint-Petersbourg, détruit financièrement par ses bourses d'études. Après avoir vendu son dernier bien, il tombe dans l'isolement et réfléchit à la question suivante : un meurtre peut-il être justifié, moralement, s'il améliore les conditions de vie d'autrui ?

Il décide alors de commettre un meurtre, mais finit malheureusement par commettre un double meurtre, pris tout de suite par le dégoût, le remords et la culpabilité. Les lecteurs de ce grand chef-d'œuvre littéraire peuvent alors suivre Raskolnikov, isolé de sa famille et de ses proches, dans sa lente descente vers la folie, rongé par la paranoïa et par une crise existentielle, questionnant les limites de la folie humaine. Il doit alors prendre conscience de son crime et de son châtiment.

*Crime et Châtiment* est définitivement une lecture incontournable que toute personne intéressée par la littérature russe doit lire. Je le suggère fortement.

Je souhaite vraiment que ces livres vous plaisent et que vous les essayiez, ce serait une expérience inoubliable, je vous le promets ; )



# Conseils pour réussir sa première année de secondaire !



## Petit Mentor

Bien que la transition vers la première secondaire puisse être excitante, elle peut également être déconcertante. Il peut être difficile de trouver un équilibre entre les cours, les devoirs et le temps libre. Cependant, si tu suis mes conseils essentiels, tu pourras non seulement réussir à l'école, mais aussi maintenir un équilibre sain entre ta vie scolaire et ton bien-être.



### 1. Gérer efficacement ton temps

Il peut être tentant de courir entre les cours ou de se précipiter pendant les pauses lorsque tu rentres dans le labyrinthe des couloirs de l'école. Cependant, il est important de se rappeler que tu as beaucoup de temps pour socialiser et te rendre en classe pendant la pause. Prends ton temps pour éviter le stress inutile.

Assure-toi également de préparer tes affaires pour le cours suivant dès que le dîner commence. Comme tu le sais probablement, pendant la période, tu n'as pas accès à ton casier et les cinq minutes de battement ne sont pas suffisantes pour récupérer tes affaires et partir en classe. Prépare-toi à l'avance et économise du temps précieux.

### 2. Gérer tes responsabilités avec prudence

Au lieu de reporter tes devoirs à la dernière minute, concentre-toi sur ceux que tu as reçus aujourd'hui, peu importe leur date de remise. Une excellente habitude est de faire tes devoirs de tes deux premières périodes pendant le dîner, et ceux de tes deux périodes de l'après-midi dès que tu rentres à la maison. Ça évite la procrastination !

De plus, essaye de terminer tout tes devoirs de la semaine prochaine le vendredi soir. Si tu n'as pas fini, tu peux continuer le samedi matin.

### 3. L'organisation est la clé du succès.



L'organisation est essentielle au succès scolaire. Assure-toi d'avoir un horaire bien organisé, un casier bien rangé et un espace de travail à la maison propice à l'étude. Selon les études, être bien organisé te rend plus efficace. N'hésite pas à participer aux séances des Entr'aidants au local 201, les jours 2 et 3 à 11h40, si tu as besoin d'aide pour t'organiser. Ces mentors sont là pour t'aider à développer de bonnes habitudes organisationnelles et aussi pour t'aider dans tes études.



#### **4. Maintenir un équilibre entre ta vie scolaire et ton bien-être**

Trouver un équilibre entre la vie scolaire et le bien-être est essentiel. Ne néglige pas l'importance du sommeil. Si tu dors au moins 8 heures par nuit, tu seras plus concentré et efficace en classe. Fais régulièrement de l'exercice. Les cours d'éducation physique à l'école sont un bon point de départ, mais pour rester en forme, essaye de consacrer 4 à 5 heures par semaine à des activités sportives.

N'oublie pas de te soucier de ta santé mentale. L'École internationale peut être difficile, en particulier pendant la première année. De temps en temps, il est normal que tu te sentes dépassé(e) ou perdu(e). N'hésite pas à parler à un ami ou à un proche pendant ces moments-là. Garder tout pour soi-même n'est pas la bonne chose.

#### **5. Détermine ta méthodologie d'étude personnelle**

Essaie différentes techniques d'étude pour trouver celle qui te convient le mieux si tu as du mal à te concentrer ou à te motiver à étudier. La technique

Pomodoro, l'utilisation de cartes mémoire (comme Quizlet), l'évocation active, la technique de Feynman et la répétition active sont des méthodes populaires. Explore des méthodes telles que la méthode Cornell, la méthode des grandes lignes (outlining) ou la méthode des encadrés (boxing) pour la prise de notes. Si ces méthodes t'intéressent, va faire une petite recherche sur Internet.

#### **6. Être investi dans tes études**

Enfin, n'aie pas peur de participer aux séances de récupérations. Arriver tôt à l'école et être investi dans tes études ne te qualifiera pas de «nerd». Au contraire, cela démontre ton désir de réussir. Tu es bien plus intelligent que ceux qui te jugent là-dessus.

En résumé, la première année du secondaire est une période passionnante de ta vie, mais elle peut également être difficile. Tu pourras la surmonter tout en maintenant un équilibre entre tes études et ton bien-être en suivant ces conseils. Garde toujours à l'esprit que tu es capable de réussir et n'hésite pas à demander de l'aide si tu en as besoin.

**Bonne chance et bonne année scolaire !**

# Conseils et astuces 1 : l'organisation scolaire

Disso Elsa

L'école vient de commencer et vous vous demandez comment vous organiser au mieux pour réussir votre année scolaire ? Pas de panique, il existe des stratégies simples et efficaces pour vous aider à planifier votre travail, gérer votre temps et optimiser votre apprentissage. Voici quelques conseils et astuces pour l'organisation scolaire.

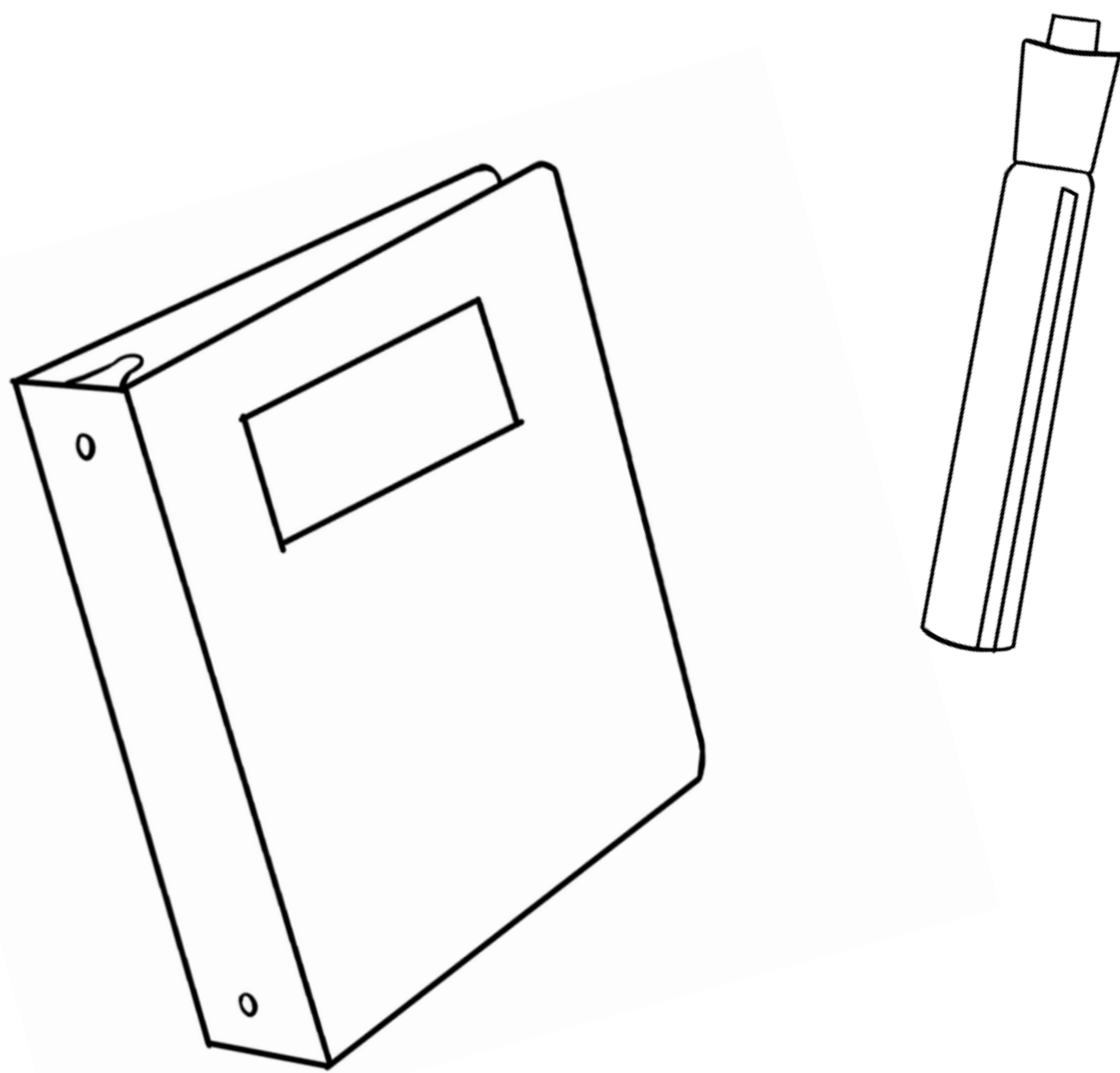

## 1. Mettez-vous dans une routine

Créer une routine peut vous aider à rester cohérent au jour le jour et de semaine en semaine. Définissez des horaires fixes pour vous lever, vous coucher, faire vos devoirs, réviser, etc. Respectez ces horaires autant que possible et évitez les distractions qui pourraient vous faire perdre du temps.

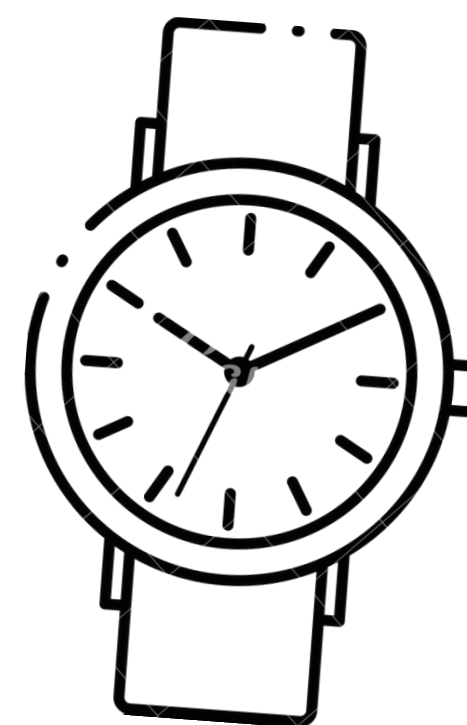

## 2. Définissez des règles pour vous-même

Pour être bien organisé, il faut aussi être discipliné. Fixez-vous des règles claires et réalistes pour vos travaux scolaires, comme par exemple :

- Ne pas commencer un nouveau travail tant que le précédent n'est pas terminé
- Ne pas reporter au lendemain ce qui peut être fait le jour même
- Ne pas utiliser son téléphone ou regarder la télévision pendant les périodes de travail
- Se récompenser après avoir accompli une tâche difficile ou longue

## 3. Tout écrire

Pour ne rien oublier et avoir une vue d'ensemble de votre travail scolaire, il est essentiel d'écrire tout ce que vous avez à faire. Utilisez un agenda, un cahier ou une application pour noter :

Vos devoirs à faire pour chaque matière

Vos dates d'examens, de contrôles ou de projets

Vos activités parascolaires ou personnelles

Vos objectifs à court ou à long terme

Consultez régulièrement votre support choisi et mettez-le à jour au fur et à mesure de l'année scolaire.

\*l'école fournit un agenda à chaque élève donc j'espère que c'est l'agenda que vous avez choisi

#### 4. Établissez des priorités

Face à la quantité de travail que vous avez à faire, il est important de savoir établir des priorités. Classez vos tâches en fonction de leur urgence et de leur importance, en utilisant par exemple des codes de couleurs ou de lettres.

Voici un exemple :

A : urgent et important (à faire en premier)

B : important mais pas urgent (à planifier)

C : urgent mais pas important (à faire, mais pas si important ou à simplifier)

D : ni urgent ni important (à éliminer ou à reporter)

## Lorient – chapeaux

### La dame de cœur

J'avais un faible pour les chapeaux. Je tenais d'ailleurs à l'habitude résolument désuète de sortir parée d'un couvre-chef. Et pour les chapeaux, il n'y avait pas mieux que Lorient! C'était dans sa boutique que j'avais déniché un feutre parfait qui ne me quittait plus : vert - bleu, orné de boucles de ruban. Je passais souvent chez Lorient, pour papoter ; je n'y déliais presque jamais ma bourse. Lorient ne fabriquait et n'exposait qu'un chapeau à la fois.

L'organisation scolaire est une compétence essentielle pour réussir ses études. En suivant ces conseils et astuces, vous pourriez améliorer votre efficacité, votre motivation et votre confiance en vous. N'oubliez pas que l'organisation scolaire est aussi une question d'équilibre : il faut savoir travailler sérieusement, mais aussi se détendre et se faire plaisir.

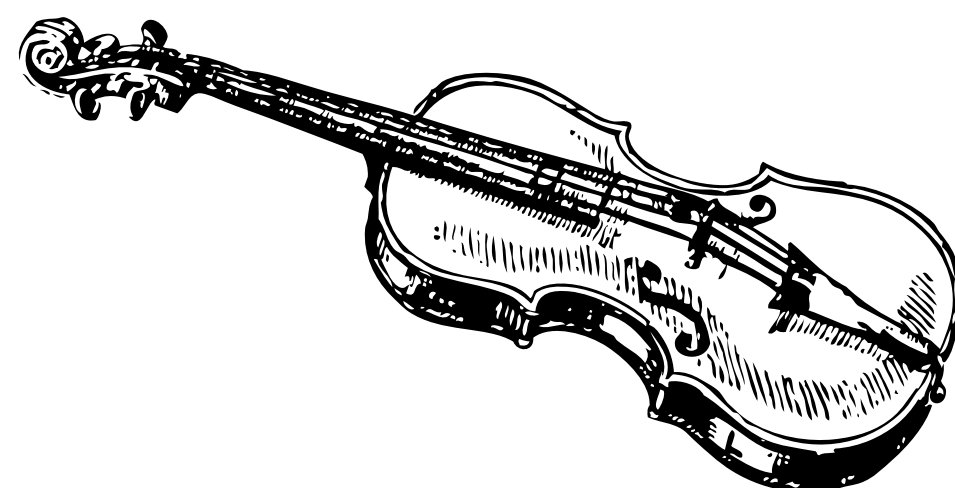

Il me fallait donc voir une pièce exceptionnelle.

Un jour d'octobre, je me promenais du côté du passage Foiret: je voulais rendre visite à mon chapelier préféré. Or, quand j'arrivai devant la boutique, mon bon ami Lorient n'était pas à son poste. Il n'y avait jamais qu'une seule raison à cela: son violon. Je revins le lendemain.

Pas de Lorient, mais un ouvrier qui lisait dans son camion, garé devant.

«Lorient déménage ? Fis-je en fronçant le nez.  
-- Banqueroute ! il démentit, avec l'accent espagnol et assez théâtralement pour lâcher son livre.

Ma première pensée fut qu'il s'en remettrait du moment que son violon n'avait pas été saisi. Trois lignes dans mon magazine de mode me confirmèrent que Giuseppe Lorient, le chapelier parisien, avait mis la clé sous la porte et était retourné dans son village natal.

\*\*\*

Nous entretenions cette sorte d'amitié distante qui faisait que nous pouvions rester longtemps sans nouvelle l'un de l'autre. Pourtant, pas une fois il n'avait laissé entendre le mauvais état de ses affaires. Lorient, le synonyme de l'infailibilité : savoir-faire allié à réputation ! Petit à petit, je commençai à voyager, à sauter dans des trains à gauche à droite ; je cherchais un nouveau chapelier. Et puis, je faisais jouer mes contacts : le cher Lorient ne pouvait s'être évaporé. Il m'avait confié un jour avoir grandi dans la région de Milan.

Les chapeliers n'étant pas en manque dans le nord de l'Italie, je partis explorer moi-même le coin.

Je débutai par Alexandrie, réputée pour ses borsalinos, puis je remontai jusqu'à Milan. Je tâtonnai franchement. Perdue dans cette capitale de la mode, j'entrai dans quelques échoppes avant de me figer, la vue brouillée par cette enseigne délavée : Lorient-luthier... En outre, la vitrine présentait un unique violon adossé à une boîte à chapeau. La devanture était tout juste assez large pour cela. J'imaginai déjà mon chapelier en surgir.

À la place, ce fut un jeune homme en blazer gris.

«Vous ne connaissiez pas un certain Giuseppe Lorient ?

-- Na.

-- Vous faites des violons... et des chapeaux ?

-- Na, c'est que je travaille pas ici. » Après une longue réflexion il ajouta :

«Quoique la boîte c'est moi qui leur ai filé : y'avait un clochard qui jouait comme un pro, mais son violon était complètement déglingué. Ici, ils sont sympas ils lui ont réparé et en échange le clochard il avait cette boîte. Dedans, le chapeau était waouh ... comme si ça sortait droit d'un truc de luxe à Paris. »

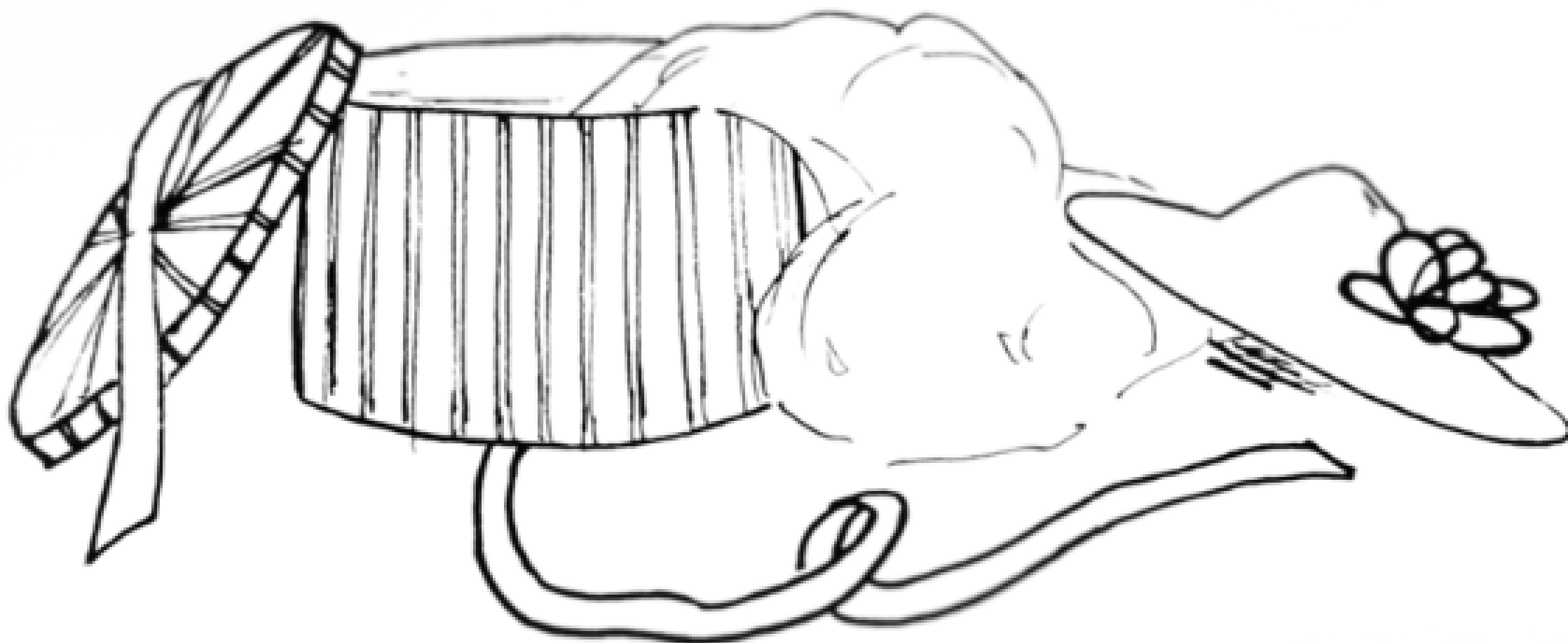



# Lourdeur



Mayssane Boumaza Nahla

*En honneur à nos confrères Libyens, Marocains,  
à tous ceux qui ont été affaiblis, mais qui n'en  
ont rien perdu.*

Tout est parti. Détruit. Du haut de mes 15 ans, je tente de me débattre, de me sortir de ces décombres. Des ruines qui m'avaient pourtant soutenues, auparavant. Des ruines qui avaient abrité mes joies, mes peurs, mes progrès, mon histoire et celle de ma nation. Or, me voilà bien en dessous, confronté à la faim, à la fin. Et dire qu'hier seulement, j'arpentais les allées étroites de mon quartier, j'achetais le pain à la boulangerie, la ville vivait ! N'avais-je pas déjà songé au fait qu'un jour, ce serait à moi de quitter cette demeure temporaire ? Non ! J'étais certes emporté par le courant des choses. N'avais-je pas déjà songé au fait qu'un jour, tout pouvait s'effondrer ?

Persévérer et espérer, ce sont les valeurs que l'on m'a inculquées. Je dois me relever, rugir, appeler, gémir, chuchoter avec le peu de force qui me reste que je suis là... Mais non, comment franchir l'horizon du passé, traverser la membrane du maintenant, jaillir dans le futur, alors que la nostalgie frappe ?

Ohh, ma douce mama... Je l'entends encore me crier que le repas est servi, de rentrer puisqu'il se fait tard, de lui acheter un sachet de tomate du khaddar.

Et papa, cette figure inspirante, réconfortante, qui à chaque fois qu'elle franchissait le seuil de la porte, nous rappelait la bénédiction d'être dans un foyer sain et paisible. Mama, tu m'entends ? Papa ?

Le silence se fait lourd, plus lourd que la pierre qui comprime mon thorax. Les vers du poète me reviennent à l'esprit.

*Le vacancier sans demeure se retrouve penaud  
Dans une ignorance pataugent ses pensées disparates  
Voilà un voyageur perdu perdant ses propres propos  
Crûment désespéré, il alla s'échouer sur sa natte*

*« Allons, que quelqu'un accoure me prêter assistance  
Sans quoi je périrai seul tel un archer sur son bastion  
Que le sol se décarcasse y arrachant la délivrance »  
Vagabond emprunta le sentier de la contemplation*

*Son regard promené sur la voute céleste nacrée  
Vit de l'absoluité de la toile cosmique, fignologie  
Astres calibrés, qui, sous une précision calculée  
Reflètent l'Évidence qui transcende les âges*

Tel l'éclaireur de la caravane, il ne me reste plus qu'à m'imprégner de cette certitude, resserrer les liens qui m'unissent à ma monture et à m'élancer sur le désert qui s'étend. C'est à travers l'épreuve que la patience s'acquiert, chaque voyageur en a bien besoin...



# Entrevue avec M. Filion

Golbarg Ghodsnabavi



Afin d'obtenir une nouvelle perspective de l'ÉIM, je vous présente un résumé d'une entrevue avec M. Filion, enseignant d'anglais en 1re, 2e et 3e secondaire, qui fait partie de l'équipe de l'école depuis de nombreuses années.

## Motivation d'enseignement

Depuis mes études, je savais que j'allais devenir professeur d'anglais quand je serai grand. Je suis allé dans une école secondaire normale et j'avais un professeur qui n'enseignait pas très bien. Alors, j'ai eu l'idée que je pourrais faire un meilleur travail. En plus, je savais aussi exactement quoi enseigner aux élèves, ce qui serait bon pour leur apprentissage.

## Anecdote

Même s'il y a tant d'anecdotes que je peux raconter, celle-ci sort de l'ordinaire. Ainsi, il y a environ 10 ans, j'utilisais un petit marteau gonflable pour taper doucement les épaules des élèves. Et puis, un petit 1re secondaire nommé Bassine s'est faufilé dans mon bureau, qui se trouvait au local 314, pendant l'heure de pause, se cachant juste derrière la porte, le marteau à la main, prêt à frapper. Il ne savait pas que je pouvais le voir à travers la fenêtre. Ensuite, j'ai ouvert la porte, m'attendant à un coup à l'épaule, mais il m'a touché à la tête ! Je ne me suis pas fâché, j'ai plutôt éclaté de rire !

## Pourquoi enseigner à EIM?

L'EIM est une école différente de toutes les autres; elle offre un environnement formidable, surtout grâce au programme IB. Dès que les jeunes de 1re secondaire mettent le pied dans cet établissement, on constate qu'ils sont tous des élèves brillants, voulant se démarquer entre eux. C'est pourquoi ils fournissent tous le maximum d'efforts, essayant de se surpasser. Ce sont des élèves très courageux et forts.

## Conseil pour les élèves

Un conseil pour tous les élèves est de toujours veiller à venir à l'école pour apprendre quelque chose et à quitter la classe avec des connaissances en tête. Peut-être même acquérir plus de connaissances sur un certain sujet à la maison. Assurez-vous également de toujours poser vos questions à l'école.

## Objectifs futurs

Certes, la politique devrait être mon objectif n°1, de me battre pour quelque chose et donner aux gens autour de nous ce dont ils ont besoin.



# Sudokus

	4					2	3	
6			7			8	5	
			6					
9	1		3	8		5	4	
4								2
	2	3		1	5		6	8
					6			
	6	5			8			9
	9	1					2	

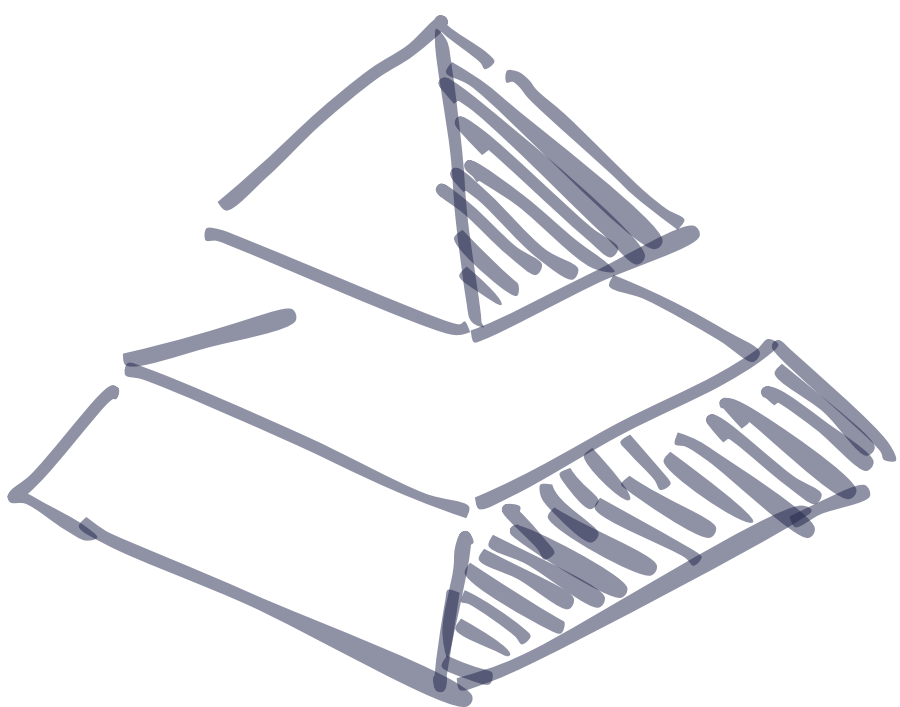

4		5					8	
				6	5	9		
	7	9	3					
9	2						5	7
	5		2		8		6	
6	4						1	2
					2	1	7	
		4	1	9				
	1					6		4

9						8		1
8		2		7	6		4	3
					4	2	9	
					8			9
		9		5		7		
2			3					
	2	1	4					
3	8		2	9		1		6
5		6						2





			<b>7</b>	<b>9</b>			<b>3</b>	<b>6</b>
					<b>4</b>	<b>1</b>	<b>9</b>	<b>2</b>
<b>2</b>				<b>6</b>		<b>7</b>		
<b>7</b>						<b>6</b>		<b>5</b>
	<b>5</b>						<b>2</b>	
<b>4</b>		<b>2</b>						<b>7</b>
		<b>4</b>		<b>7</b>				<b>9</b>
<b>5</b>	<b>8</b>	<b>7</b>	<b>4</b>					
<b>9</b>	<b>1</b>			<b>5</b>	<b>6</b>			

# Nos sources...



## Conseils et astuces 1 : l'organisation scolaire

ALLOPROF. « Stratégies pour mieux s'organiser à l'école » <https://www.alloprof.qc.ca/fr/parents/articles/aide-devoirs/strategies-mieux-sorganiser-ecole-k1230>

CAROLINE. « 12 règles simples pour planifier son travail scolaire et s'organiser pour réviser » <https://apprendre-reviser-memoriser.fr/planifier-son-travail-scolaire/>

**Sudokus** générés par <http://www.opensky.ca>

## RÉPONSES

1	4	7	8	5	9	2	3	6
6	3	9	7	2	1	8	5	4
5	8	2	6	4	3	7	9	1
9	1	6	3	8	2	5	4	7
4	5	8	9	6	7	3	1	2
7	2	3	4	1	5	9	6	8
3	7	4	2	9	6	1	8	5
2	6	5	1	3	8	4	7	9
8	9	1	5	7	4	6	2	3

4	6	5	9	2	1	7	8	3
8	3	2	7	6	5	9	4	1
1	7	9	3	8	4	5	2	6
9	2	1	6	4	3	8	5	7
3	5	7	2	1	8	4	6	9
6	4	8	5	7	9	3	1	2
5	9	6	4	3	2	1	7	8
7	8	4	1	9	6	2	3	5
2	1	3	8	5	7	6	9	4

9	4	7	5	2	3	8	6	1
8	1	2	9	7	6	5	4	3
6	5	3	1	8	4	2	9	7
4	6	5	7	1	8	3	2	9
1	3	9	6	5	2	7	8	4
2	7	8	3	4	9	6	1	5
7	2	1	4	6	5	9	3	8
3	8	4	2	9	7	1	5	6
5	9	6	8	3	1	4	7	2

1	4	5	7	9	2	8	3	6
3	7	6	5	8	4	1	9	2
2	9	8	3	6	1	7	5	4
7	3	1	9	2	8	6	4	5
8	5	9	6	4	7	3	2	1
4	6	2	1	3	5	9	8	7
6	2	4	8	7	3	5	1	9
5	8	7	4	1	9	2	6	3
9	1	3	2	5	6	4	7	8

# Notre équipe

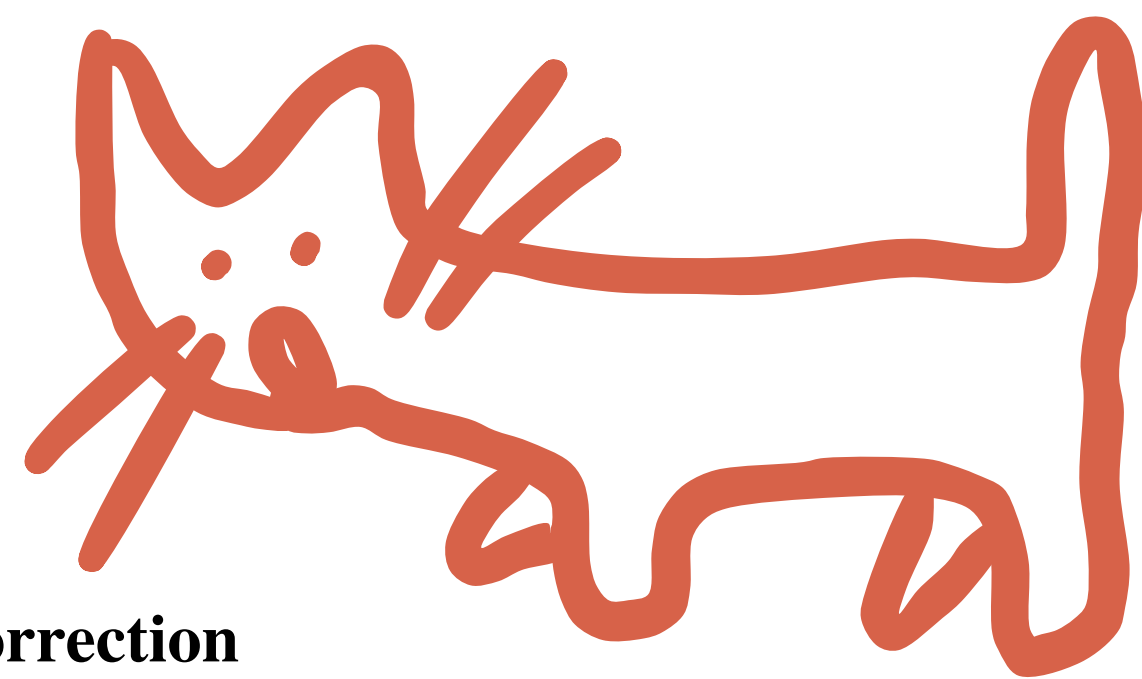

## Journalistes

Elsa Disso

Golbarg Ghodsnabavi

La dame de cœur

Mayssane Boumaza Nahla

Petit Mentor

Rajmika Rakshit

## Montage

Dioba Diallo

Shera Nicdao

Xuan Rong

## Illustrations

La dame de cœur

Lisa Yang

Sofia Chu

## Page couverture

Si Xuan Gao

Yu Han Huang

## Correction

Alaa Nada El Bakouchi

Chloé Duford

Cyrine Omani

Dioba Diallo

Mayssane Boumaza Nahla

Sara Stancu

Shuyan Zhu

Tasmiah Syed

Yasmine Aouchiche

## Gestion

Rédactrice en chef : Ariel Blum

Gestion de l'illustration : Lisa Yang

Gestion du montage : Xuan Rong

**Un énorme merci à M. Sardi pour son implication et à Mme Roy pour l'impression !**

Si vous voulez vous ajouter à l'équipe ou si vous avez des questions, n'hésitez pas à nous écrire à l'adresse suivante: [jecarpedeim@gmail.com](mailto:jecarpedeim@gmail.com)

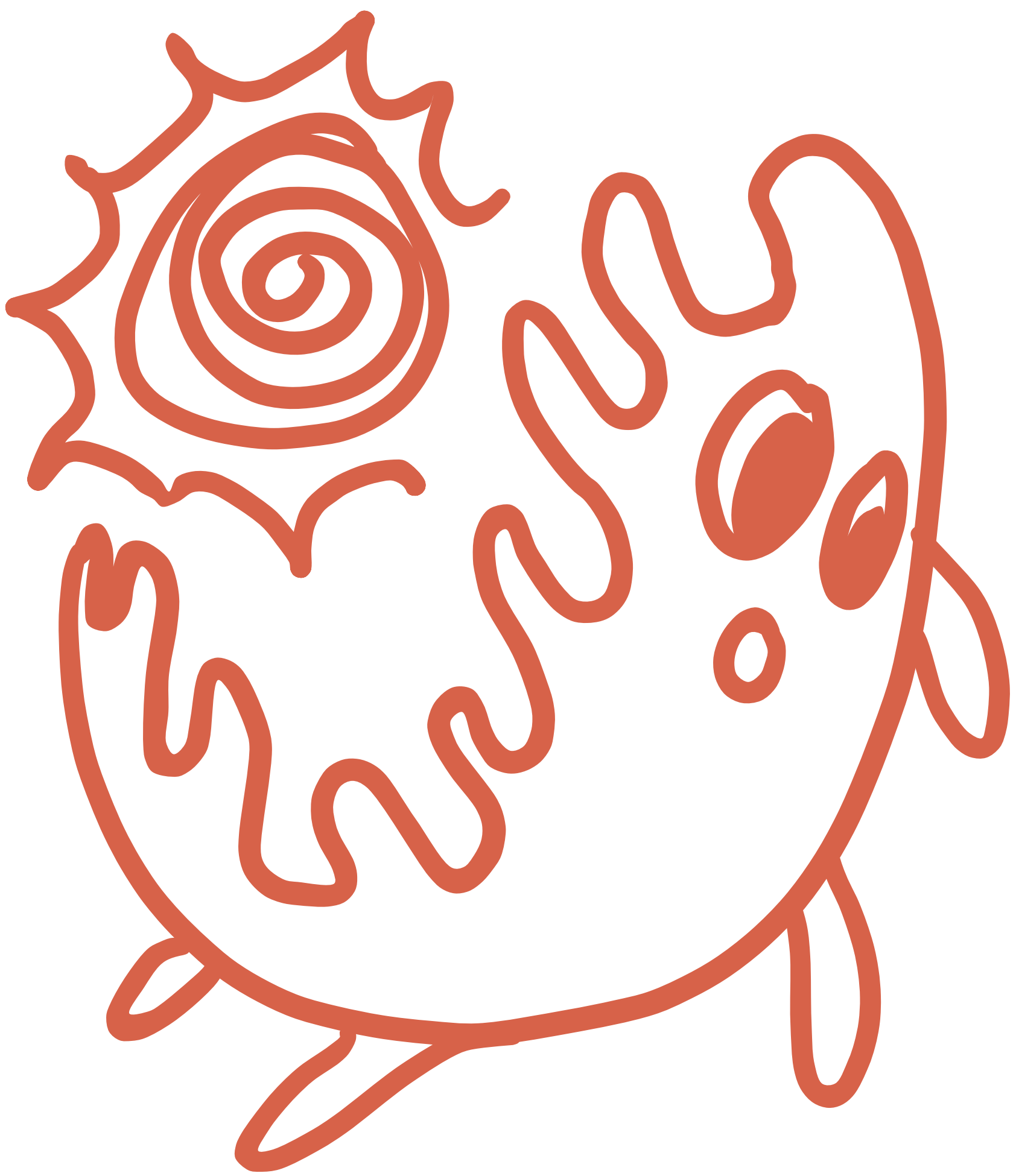

**recyclez-moi !**



